

**PROFI
NET**



Disponibili in 3 diverse taglie con coppia da 1,1Nm fino a **3,0Nm**, i motori integrati della serie **DMS7xPx2** sono caratterizzati da dimensioni compatte e un ricco set di funzionalità.

Possono lavorare in **controllo di posizione, di velocità e di coppia**, integrano oltre 30 diverse modalità di azzeramento e dispongono di I/O digitali e analogici per il collegamento di sensori locali quali fine corsa, **touchprobe**, ecc.

Il bus **PROFINET** raggiunge il massimo delle prestazioni grazie al supporto della modalità **Isochronous real-time (IRT)** che consente di realizzare anche applicazioni con assi interpolati.

I motori integrati della serie DMS7xPx2 sono forniti completi di file **GSDML** e si integrano perfettamente all'interno dell'ambiente di sviluppo di **Siemens STEP 7 TIA Portal**.

La realizzazione interamente digitale e il controllo vettoriale del motore assicurano alte prestazioni ed efficienza.

La flangia è in standard **NEMA23** e sono disponibili modelli con **Encoder** integrato e gestione in **anello chiuso** del motore. L'affidabilità delle connessioni è assicurata da connettori industriali **M12**.

L'alimentazione di potenza può essere rimossa per mettere in sicurezza l'applicazione lasciando comunque il bus attivo per mezzo dell'alimentazione ausiliaria.

Composizione della famiglia

Alimentazione di Potenza / Coppia Motore	3 Digital Inputs 3 Digital Inputs/Outputs 2 Analog Inputs	3 Digital Inputs 3 Digital Inputs/Outputs 2 Analog Inputs Closed loop incremental Encoder
Alimentazione ausiliaria 24Vdc		
20..50Vdc / 1,1Nm	DMS71P4241	DMS72P4241
20..50Vdc / 1,8Nm	DMS71P4264	DMS72P4264
20..50Vdc / 3,0Nm	DMS71P4271	DMS72P4271
24..90Vdc / 1,1Nm	DMS71P7241	DMS72P7241
24..90Vdc / 1,8Nm	DMS71P7264	DMS72P7264
24..90Vdc / 3,0Nm	DMS71P7271	DMS72P7271

La configurazione e la diagnostica avvengono mediante il software gratuito **Omni Automation IDE**.

Tutti i marchi riportati appartengono ai legittimi proprietari così come nomi di prodotto e nomi commerciali.

LAM Technologies

Viale Ludovico Ariosto, 492/D
50019 Sesto Fiorentino (FI)
Tel: 055 4207746
Email: info@lamtechnologies.com
www.lamtechnologies.com

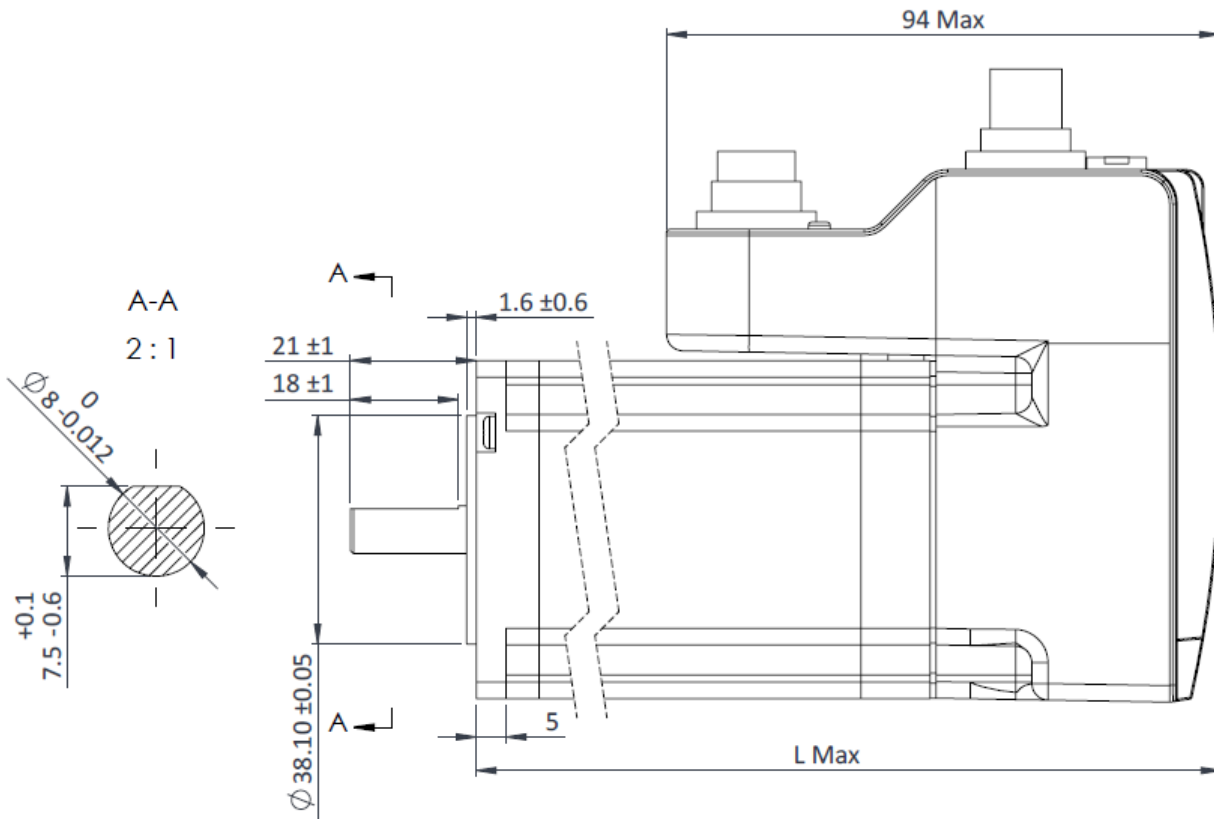

Modello	L Max (mm)
DMS7xPx241	106
DMS7xPx264	126
DMS7xPx271	150

